

Wood's

DS-40S

LUFTAVFUKTARE

MANUAL



Grattis! Till köpet av en kvalitetsavfuktare från Wood's! Wood's avfuktare är inte bara Skandinaviens mest sålda avfuktare, utan också det avfuktarmärke som har flest "Bäst-i-test"-utmärkelser på marknader

SÄKERHETSINFORMATION

1. Vänligen läs denna manual innan du använder avfuktaren för först gången. Spara den sedan för framtida referenser.
2. Ställ aldrig ner avfuktaren i vatten eller andra vätskor.
3. Om strömsladden är skadad, så måste den bytas av en auktoriserad hantverkare eller liknande för att personsador ska undvikas
4. Denna produkt får endast repareras av en fackman, icke utbildad servicepersonal kan skada sig själva vid oaktsamhet.
5. Barn får endast handskas med denna produkt i sällskap av en vuxen.
6. Drag ur kontakten för det att avfuktaren flyttas, rengörs eller före det att en service ska utföras.
7. Ställ inget tungt på maskinen
8. För att minska risken av spill, töm vattenbehållaren innan dess att maskinen flyttas.
9. Tippa inte avfuktare då behållaren innehåller vatten. Vattnet kan skada och förstöra maskinen.
10. Om strömsladden förstörs/blir skadad så måste den bytas av en utbildad fackman. Om detta görs av en utbildad person så kan de leda skada.
11. Denna maskin ska ställas minst 50cm från väggen eller andra hinder som kan begränsa luftgenomströmningen.

VARNING!

INNAN DU STARTAR MASKINEN
ÖPPNA LOCKET TILL UTBLÅSET HELT

ANVÄNDARINSTRUKTIONER

1. Luftfuktighetsinställning
2. Luftutblås
3. Indikatorlampa
4. Panel

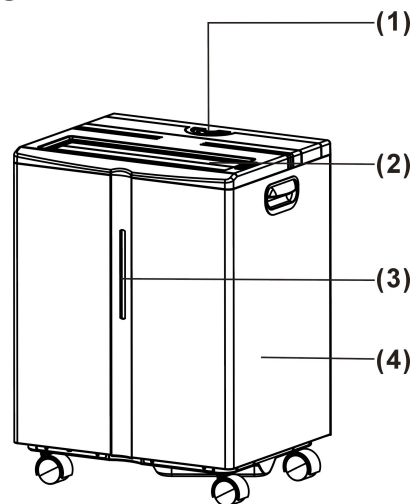

5. Handtag
6. Luftfilter
7. Vattentank
8. Hjul

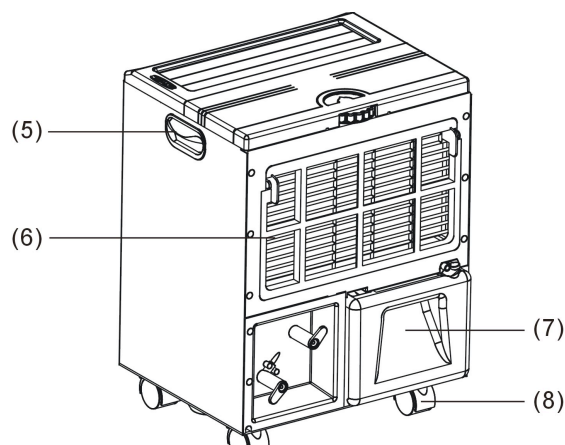

KONTROLLPANELSFÖRKLARING

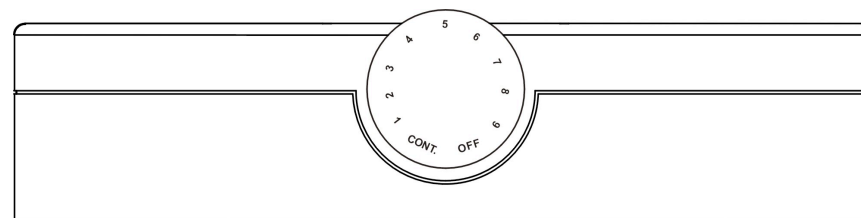

DRIFTSINSTRUKTIONER

Starta avfuktaren

1. Först, vrid hygrostaten till "OFF"-läget.
2. Sätt i strömsladden.
3. Vrid hygrostaten till höger för att starta och titta vart du vill ha din önskad luftfuktighet. (position 4 håller i regel 60% relativ fuktighet.)

Stänga av maskinen

1. Vrid hygrostatvredet till "OFF"-läget. Då kommer maskinen att stängas av.
2. Om inte avfuktaren skall användas på ett längre tag, drag i så fall ut kontakten från vägguttaget.

Upplysning

1. Avfuktaren skall inte vara i driftsläge om det önskade/inställda värdet är högre än omgivningens fuktighetsnivå.
2. Om vattenbehållare används så är avfuktaren utrustad med översvämningsskydd. När behållaren är full så tänds en röd lampa på maskinens framsida. Töm tanken och sätt tillbaka den, så startar avfuktaren och lampan skiftar från rött till grönt.
3. När avfuktaren stannar så måste du vänta i minst 3 minuter innan du återstartar avfuktaren. Detta för att undvika kompressorskada.

Fuktighetsnivå samt inställning på kontrollpanelen:

KONTROLLPANEL POSITION NO.	UNGEFÄRLIG FUKTIGHET
9	10 %
7	30 %
5	50 %
3	70 %
1	90 %

NOTERA:

1. Driftstemperaturen är mellan +5-35°C.
2. Om avfuktaren inte startar (driftslampan inte tänds) eller om avfuktaren slutar att fungera av okänd anledning, vänligen kontrollera att kontakten är i och att strömförsörjningen är som den ska. Om detta är i sin ordning, vänligen vänta i 10 minuter och återstarta sedan avfuktaren. Om avfuktaren ändå inte startar, vänligen kontakta din återförsäljare.
3. När avfuktaren är i drift så kommer kompressorn att avge värme, vilket kommer att höja rummetstemperatur. Detta är normalt. Dessutom avges ca 800W i värme per liter vatten som avfuktas

ANVÄNDNING AV VATTENTANKEN

1. Starta maskinen.
2. När tanken är full, så kommer indikatorlampan att lysa och maskinen stängs av. Drag ut tanken och töm ut vattnet. (Se Fig.02)

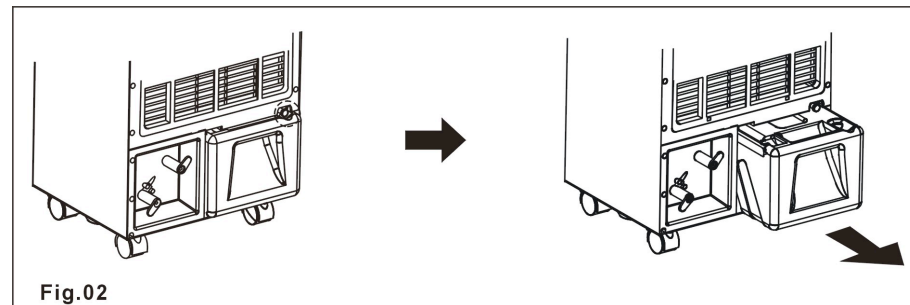

3. Sätt tillbaka den tomma tanken i korrekt position. Maskinen kommer då att starta igen.

SLANGANSLUTNING

1. När du använder denna funktion, vänligen sätt i en dränerings slang.

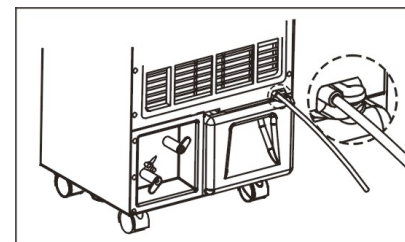

KABINETT

Torka av med en fuktig trasa och polera med en mjuk tygtrasa.

För att ta bort filtret, vänligen följ pilarnas riktning och drag ut filtret försiktigt. Tag ut filtret för rengöring.

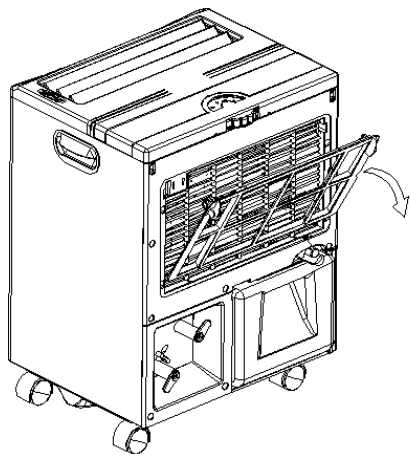

UNDERHÅLLSINSTRUKTIONER

1. För att undvika skorrande ljud från vibrationer och andra driftsljud, så får inte maskinen stå på ett mjukt och ojämnt underlag.
2. Stick aldrig in vassa eller hårda föremål in i maskinen då det kan skada den.
3. När strömmen är avstängd eller om avfuktaren inte används på länge, vänligen drag ut kontakten ur vägguttaget.



4. För batter avfuktningseffekt, så ska utrymmet framför och bakom maskinen vara fritt. Detta får luften att cirkulera fritt och avfuktaren får högre effekt.
5. Rengör filtret varannan vecka (använd aldrig alkoholer the filtering net once every two weeks (never use alcohol, gasoline or hot water with a temperature of 40 degrees C.

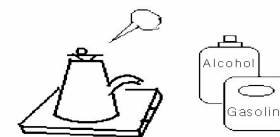
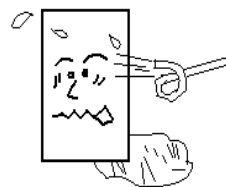

SPECIFICATIONS

MODEL	DS-40S
SPECIFICATION	
POWER SUPPLY	1 220-240V~50Hz
STANDARD INPUT POWER (30°C RH 80%)	550W
RATED INPUT POWER (35°C RH 80%)	580W
NET WEIGHT	23Kg
IP CLASS	IP21
MOISTURE REMOVAL (30°C RH 80%)	40 liters/day

CABINET DIMENSION (MM)	(W)400x(D)310x(H)540
TEMP. RANGE FOR USE °C	5°C ~35°C
WATER TANK CAPACITY	8L

(CE) N 842/2006:

R407C is a kind of fluorinated greenhouse gases covered by the Kyoto Protocol.

Its total global warming potential (GWP) is 1300



This marking indicates that this product should not be disposed with other household wastes throughout the EU. To prevent possible harm to the environment or human health from uncontrolled waste disposal, recycle responsibly to promote the sustainable reuse of material resources. To return our used device, please use the return and collection systems or contact the retailer where the product was purchased. They can take this product for environmental safe recycling.